

## Staffe di fissaggio EH 23370.



### Descrizione prodotto

Queste staffe, particolarmente precise, sono usate nella costruzione di attrezzature convenzionali. Vengono inserite in fori alesati di profondità adeguata all'altezza di staffaggio richiesta. Per garantire una maggiore stabilità in caso di sforzi elevati, è opportuno prevedere un sostegno contro la superficie arrotondata (raggio 22). Tale contrasto può avere forma piana, prismatica o tonda. Il serraggio si ottiene per mezzo di una vite a testa esagonale DIN 933.

### Materiale

- Acciaio cementato, brunito e rettificato

### Disegno

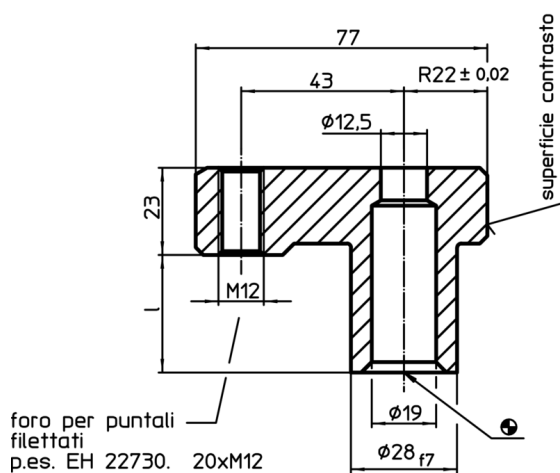

### Caratteristiche

Dimensioni l [mm]	Lungh. becco [mm]	Foro di ricezione H7 [mm]	 [g]	Cod.
31	77	28	433	<a href="#">23370.0031</a>
53	77	28	462	<a href="#">23370.0053</a>
83	77	28	577	<a href="#">23370.0083</a>

### Esempio di applicazione

