

Ganasce intercambiabili per morsetti, con spinta verticale EH 23231.

Descrizione prodotto



Materiale

- Base support
- Acciaio bonificato e temprato
- Rullo
- Acciaio lavorato a freddo, temprato
- Ganascia
- Acciaio bonificato e temprato
 - Acciaio temprato e temprato

Assemblaggio

L'elemento di base (Fig. 1) è fissato al supporto del morsetto di bloccaggio con le viti standard fornite. Le ganasce intercambiabili - fissate con 2 magneti permanenti - sono a loro volta inserite e sostituite manualmente. Istruzioni di montaggio/smontaggio:

1. Tirare verso l'alto la ganascia intercambiabile finché il perno arriva contro la parte superiore della cava
2. Piegarla lateralmente e rimuoverla.
3. Ora è possibile montare una nuova ganascia intercambiabile.

Maggiori informazioni

Note

La fornitura comprende le viti di fissaggio

Disegno

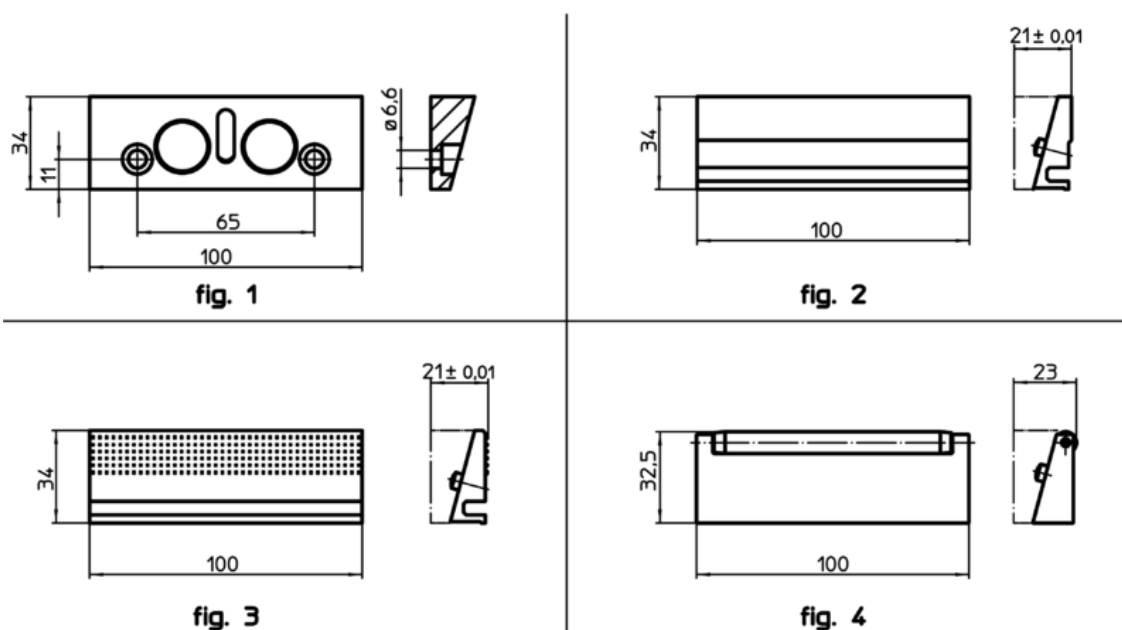

Caratteristiche

Dimensione nominale [mm]	 [g]	Cod.
Elemento di base in acciaio cementato – Fig. 1		
100	290	23231.0030
Ganascia intercambiabile, liscia in acciaio cementato – Fig. 2		
100	200	23231.0031
Ganascia intercambiabile, zigrinata in acciaio cementato – Fig. 3		
100	195	23231.0032
Ganascia intercambiabile con rullino (corpo: acciaio bonificato / rullino: acciaio lavorato a freddo, indurito) – Fig. 4		
100	270	23231.0033

Esempio di applicazione

